

2020年6月30日
お問い合わせ番号:iTV20200630

アフターコロナ、タッチサイネージ向け抗ウイルス・抗菌液晶保護フィルムの受注開始！ ～全国のメディアクルーによるラウンドで現地貼り付けも楽々～

流通・サービス店舗に特化したアウトソーシング事業を展開するインパクトホールディングス株式会社(本社:東京都渋谷区、代表取締役社長 福井康夫、東証マザーズ・証券コード:6067、以下「インパクト HD」)の子会社で、デジタルサイネージを中心とした店頭販促トータルソリューションの提供を行なっている株式会社 impactTV(本社:東京都渋谷区、代表取締役社長 川村雄二、以下「当社」)は、タッチサイネージ向けの抗ウイルス・抗菌液晶保護フィルムの受注を開始いたしました。

◆ 概要

新型コロナウイルス感染症の蔓延により、タッチサイネージの画面をタッチすることに対する心理的抵抗の高まりが予想されます。そこで当社では、アフターコロナの意識や行動の変化を見据えて、当社タッチサイネージ向けに抗ウイルス・抗菌液晶保護フィルム(※1)の受注を開始いたしました。

当製品は、塗布膜表面だけでなく膜中からも銀イオンが供給されます。これにより、塗布膜表面の銀イオン濃度を高いレベルに維持でき、高い抗菌性能を長期間持続できます(※2)。また、SIAA(抗菌製品技術協議会)認証マーク(※3)も取得しており、高い安全性も確認できています。

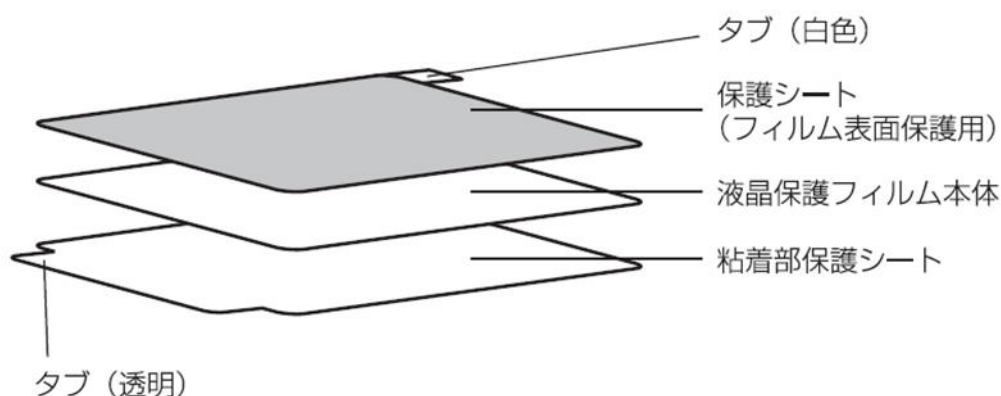

画像はイメージです。

※1 富士フィルム特殊抗菌技術 Hydro Ag⁺(R)コーティングを施したフィルムを採用しています。

Hydro Ag⁺は富士フィルム株式会社の商標です。

※2 全てのウイルス、菌、微生物への効果を保証するものではありません。

※3 SIAA マークは、国際標準 ISO22196 に準じて行われた試験の結果に基づき、抗菌製品技術協議会ガイドラインで品質管理・情報公開された製品に表示されています。

◆ 楽々貼り付けラウンド概要

インパクトHDのメディアクルー(登録スタッフ)が、すでにタッチサイネージを設置済みのお客様に対し抗ウイルス・抗菌液晶保護フィルムを貼り付けるラウンドサービスをご用意いたしました。アフターコロナでの消費者の意識や行動が変化している中、感染への心理リスクやその感染の機会自体を軽減する一助になると想定しています。ぜひご利用ください。

【実施概要】

- ・対象:当社タッチサイネージ機材を過去にご購入いただいたお客様
- ・内容:対象店舗を巡回し、タッチサイネージに抗ウイルス・抗菌液晶保護フィルムを貼り付け
- ・作業時間:20分以内
- ・単価/台:4,980円(税抜)

※ 対象端末:当社ADシリーズ、BAシリーズ、ADVANCEシリーズ、BASICシリーズの10インチタイプのみ。

※ 最低100台〜とさせていただきます。

※ 沖縄本島以外の離島への対応に関しては、ご相談ください。

【店舗巡回(ラウンダー)とは】

新商品の発売・キャンペーン等にあわせて流通小売店舗の巡回業務を代行するメーカー様向けのサービスです。

インパクトHDグループでは全国約28万人の自社登録クルーを有するインパクトHDがサービス提供しております。独自のレポーティングシステム「Market Watcher」により、店舗での販促活動実施状況を写真付きレポートでご報告。蓄積されるデータはWEB上でリアルタイム閲覧・ダウンロードが可能です。

◆ 製品仕様

抗菌性能 JIS Z 2801 準拠(35°C100%)

親疎水性

- ・接触角 50° (親水性)

光学特性

- ・透過率 90% ヘイズ 11% 光沢度(60°)136%

耐傷性

- ・鉛筆硬度 2H 以上
- ・スチールウール(200g/cm²)傷付き無し

耐薬品性

- ・耐次亜塩素酸(ピューラックス) - 外観、抗菌性能に劣化無し
- ・耐アルコール(IPA) - 外観、抗菌性能に劣化無し

清拭耐性

- ・乾拭き 5000回 - 外観、抗菌性能に劣化無し
- ・水拭き 5000回 - 外観、抗菌性能に劣化無し

耐久性

- ・サイクルサーモ(-30°C16hr~60°C16hr×4サイクル) - 外観、抗菌性能に劣化無し
- ・90°C DRY 100hr - 外観、抗菌性能に劣化無し
- ・40°C 80% 5d - 外観、抗菌性能に劣化無し
- ・キセノンウェザーメーター(蛍光灯 500lux 1年相当) - 外観、抗菌性能に劣化無し

◆ 株式会社 impactTV 会社概要

社 名 : 株式会社 impactTV(インパクトホールディングス株式会社 100%子会社)
事業内容 : デジタルサイネージを中心とした店頭販促トータルソリューションの提供
(企画、製造、販売、運用支援、マーケティング分析)
設 立 : 1986 年 7 月
資 本 金 : 359 百万円(2019 年 6 月末時点)
代 表 者 : 代表取締役社長 川村雄二
本社所在地 : 東京都渋谷区渋谷 2 丁目 12-19 東建インターナショナルビル 6F
従業員数 : 31 名(2020 年 1 月時点)
コーポレートサイト : <https://www.impacttv.co.jp/>
EC サイト : <https://www.amazon.co.jp/impacttv>

◆ インパクトホールディングス株式会社 会社概要

社 名 : インパクトホールディングス株式会社 (東証マザーズ・証券コード:6067)
事業内容 : 流通・サービス業に特化した、インターネット活用型アウトソーシング事業。消費財メーカー向け営業
アウトソーシング、店頭リサーチ事業、マーケティングに関わるシステム開発および ASP 展開。
調査インフラとして、全国 47 都道府県のメディアクルー(登録スタッフ)数が 28 万人を超える。
設 立 : 2004 年 2 月
資 本 金 : 1,325 百万円 ※2020 年 3 月末時点
代 表 者 : 代表取締役社長 福井康夫
本社所在地 : 東京都渋谷区渋谷 2 丁目 12-19 東建インターナショナルビル 6F
従業員数 : 1,372 名(うち正社員 445 名) ※2020 年 1 月末時点
コーポレートサイト : <https://impact-h.co.jp/>
サービスサイト : <https://impact-h.jp/>

このニュースリリース記載の情報(価格、仕様、サービスの内容、発売日、お問い合わせ先、URL 等)は、発表日現在の情報です。予告なしに変更され、発表日と情報が異なる可能性もありますので、予めご了承ください。

【本件に関する報道関係者からのお問合せ先】

株式会社 impactTV 経営管理部

お問い合わせ番号:iTV20200630

TEL:03-4426-4132 / FAX:03-5778-9070 / E-mail:pr@i-tv.jp